

## דגם: UNI 5412 הוראות הפעלה



יש לקרוא את ההוראות לפני ההפעלה

### ברוכים הבאים

תודה שרכשתם את טלפון יונידן.

**הערה:** האיורים במדריך זה נועדו להמחשה בלבד. יכול להיות שחלק מהאיורים יהיו שונים מהמכשיר שלכם.

### תכונות עיקריות

- שיחה מזוהה (יש לוודא שהנכם מנויים אצל ספק הטלפון על שיחה מזוהה)
- יומן שיחות נכנסות עד 50 רשומות
- יומן שיחות יוצאות עד 15 רשומות
- חיוג לפני הרמת השפופרת
- חיוג חוזר
- כוונן עוצמת צלצול
- הגדרת פרטיות והגדרת לא הפריע
- הגדרת טיימר לשעון ולשיחה
- בחירת משך זמן איתות
- הגדרת קוד גישה 8 ספרות לקו חוץ (רק במערכת PABX)
- כוונן ניגודיות בתצוגה
- 8 לחצני חיוג מהיר
- 10 לחצני חיוג מקוצר
- החזקת שיחה עם מוסיקה

### הכרת הטלפון

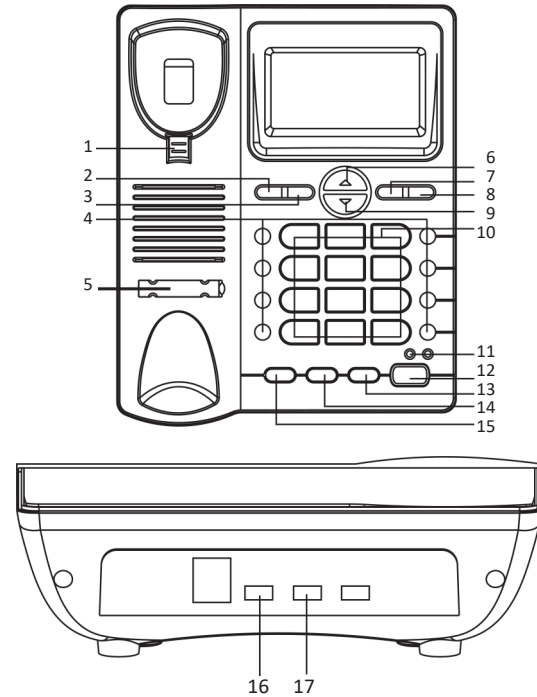

- לשונית לתליית השפופרת: לחצו מטה את החלק התחתון והלשונית תצא החוצה.
- לחצן "חיוג/שמירה" (STORE/DIAL).
- לחצן "מחיקה" (DELETE): מחיקת הספרה האחרונה של המספר שחייגת.
- לחצני חיוג מהיר (M1-M8): שמרו 8 מספרי טלפון. כדי לחייג בחרו אחד מהלחצנים M1 עד M8 ולחצו "חיוג חוזר" או לחצו על לחצן "זיכרון" לאחר הרמת השפופרת.
- לוחית לרישום מספר הטלפון.
- לחצן "מעלה". דפדוף של השיחות הנכנסות.
- לחצן "יומני שיחות" (IN/OUT LOG): דפדוף של השיחות היוצאות ואורך השיחות. לחצו שוב על הלחצן כדי לעבור לדפדוף של השיחות הנכנסות.

- לחצן "חיוג חוזר" (CALLBACK): חייגו למספר מהזיכרון, למספר מיומני השיחות הנכנסות או היוצאות.
- לחצן "מטה". דפדוף של השיחות הנכנסות.
- לוח המקשים. לחצני חיוג/ספרות.
- נורית חיווי לשימוש בטלפון. הנורית דולקת כאשר יש שיחה פעילה.
- לחצן "רמקול" (SPEAKERPHONE): (1) מאפשר חיוג ודיבור ללא הרמת השפופרת. (2) מאפשר חיבור אוזניות.
- לחצן "ח.חוזר/השהיה" (REDIAL/PAUSE): (1) חייגו את המספר האחרון (יש להרים את השפופרת או ללחוץ על רמקול). (2) מאפשר שהות של 3.6 שניות בזמן חיוג מספר.
- לחצן "תכנות/איתות" (FLASH/SET): (1) לאחר הרמת השפופרת לחיצה על הלחצן תבחר אוטומטית מצב 600ms. (2) לחצו על לחצן זה במשך 5 שניות להיכנס להגדרת תאריך/שעה.
- לחצן "החזק" (HOLD): החזיקו את השיחה בהמתנה עם מוסיקה.
- כוונן עוצמת צלצול: 3 אפשרויות - גבוה/נמוך/כבוי.
- כוונן עוצמת הרמקול: 2 אפשרויות - גבוה/נמוך.

### חיבורים

- חברו את המכשיר לקו הטלפון, באמצעות כבל קו הטלפון.
- חברו את כבל השפופרת המסולסל לשפופרת ולמכשיר, והניחו את השפופרת בעריסה.

### פעולות בטלפון

#### כניסה למצב הגדרה

כאשר השפופרת מונחת במקומה בעריסה והרמקול כבוי, לחצו "FLASH/SET" כדי לעבור לתפריט הראשי. בתצוגה יוצג SET-12345678.

#### הגדרת תאריך ושעה

- בתפריט הראשי במצב הגדרה הקישו 1. בתצוגה יוצג "1-dATE 2CL".
- הקישו 1 למעבר להגדרת תאריך ושעה והגדירו את הפריט המהבהב.
- לחצו על "FLASH/SET" לאישור ולחצו על לחצן רמקול ליציאה.

## הגדרת משך זמן איתות / שיטת חיוג / שיחה פרטית

ברירת המחדל בטלפון: משך זמן האיתות הוא 600 אלפיות שנייה. החיוג בצלילים ותכונת שיחה פרטית מבוטלת. במידת הצורך ניתן לשנות.

- בתפריט הראשי במצב הגדרה הקישו 5. בתצוגה יוצג "1F 2-P-T 3D".
- הקישו 1 למעבר להגדרת משך האיתות. לחצו מעלה/מטה כדי לבחור את הזמן הרצוי: 90/95/100/120/180/300/600/1000ms, או,

- הקישו 2 למעבר להגדרת שיטת החיוג. לחצו מעלה/מטה כדי לבחור בין "TONE" (צלילים) לבין "PULSE" (מתקפים). או, הקישו 3 כדי לעבור להגנת פרטיות. לחצו מעלה/מטה כדי לבחור "ON" או "OFF". לחצו "FLASH/SET" לאישור. לסיום יוציאה מההגדרה לחצו על הרמקול.

## קוד גישה לקו חוץ (כאשר הטלפון מחובר כשלוחה במרכזיה PABX)

- בתפריט הראשי במצב הגדרה הקישו 6. בתצוגה יוצג "1-LOC 2-OL".
- הקישו 2 למעבר להגדרת קו חוץ. הקישו את קוד הגישה לקו (עד 8 ספרות).
- לחצו "REDIAL" ואז "FLASH/SET" לאישור. לסיום יוציאה מהתכנות לחצו על רמקול.

# הפעלה

## חיוג מקדים

- כאשר השפופרת מונחת חייגו את מספר הטלפון. המספר נרשם בתצוגה. אם טעיתם, מחקו עם לחצן "DELETE".
- לחצו על "CALLBACK" כדי להתקשר, והרימו את השפופרת כדי לדבר.

## חיוג חוזר

- הרימו את השפופרת או לחצו על הרמקול.
- לחצו "REDIAL/PAUSE". המספר האחרון יחויג באופן אוטומטי.
- ניתן להכניס השהיה במהלך הקשת הספרות לחיוג, במיוחד בחיוג לקו חוץ. לחצו "REDIAL/PAUSE" להוספת השהיה של כ-4 שניות.

## העברה למצב החזק (המתנה עם מוסיקה)

הפעלה: כאשר השפופרת מורמת במצב שיחה לחצו על "HOLD". השיחה מועברת למצב החזק ומושמעת מוסיקה. הניחו את השפופרת בעריסה.
ביטול: הרימו את השפופרת מהעריסה או לחצו על "רמקול" והמשיכו בשיחה.

## יומן שיחות

כאשר השפופרת מונחת באמצעות לחצן "IN/OUT LOG" עברו על השיחות הנכנסות/היוצאות. הקישו מעלה/מטה.

## איתות

השתמשו בפונקציה זו כדי להיכנס לשירותים כמו שיחה ממתינה או העברת שיחה.

## חיוג מתוך יומן שיחות

- בחרו רשומה מיומן השיחות הנכנסות או היוצאות.
- כאשר המספר מופיע בתצוגה, לחצו על "CALLBACK" כדי לחייג למספר הנבחר.

## מחיקה (עריכה)

כאשר מוצג מספר טלפון בתצוגה, מחיגו מקדים או מתוך יומן שיחות, לחיצה על "DELETE" תמחק ספרה אחרונה.

בזמן דפדוף ביומן השיחות הנכנסות/היוצאות - לחיצה על מספר תמחק אותו מיומן השיחות (לא מזיכרון הטלפון אלא רק מיומן השיחות).

לחיצה ממושכת מעל 3 שניות על לחצן "DELETE" תמחק את כל המספרים ביומן השיחות.

## כוונון עוצמת צלצול

העבירו את מתג עוצמת הצלצול לאחד מ-3 האפשרויות: "HIGH" (גבוה), "LOW" (נמוך) או "OFF" (כבוי).

## כוונון עוצמת הרמקול

העבירו את מתג עוצמת הרמקול לאחד מ-2 האפשרויות: "HIGH" (גבוה) או "LOW" (נמוך).

## לחצני חיוג מהיר (M1 עד M8)

תכנות: כאשר השפופרת מונחת הקישו מספר, או בחרו מספר מיומן השיחות נכנסות/יוצאות. לחצו על אחד מהלחצנים M1 עד M8 ושם יישמר המספר. בתצוגה נרשם "SAVE" כאישור לביצוע השמירה.

חיוג: לחצו על אחד מהלחצנים M1 עד M8 בו שמור מספר הטלפון הרצוי.

## 10 זכרונות לחיוג מקוצר

תכנות: כאשר השפופרת מונחת הקישו מספר, או בחרו מספר מיומן השיחות נכנסות/יוצאות. לחצו "STORE/DIAL" למשך 3 שניות. בתצוגה מוצג "SAVE". בחרו 0 עד 9 ושם יישמר המספר.

חיוג: לחצו "STORE/DIAL". בתצוגה מוצג "LOAD". בחרו 0 עד 9 והמספר השמור הרצוי יוצג. חייגו למספר.

## תעודת אחריות למוצרי ביקונקט טכנולוגיות בע"מ

שם משפחה	שם פרטי		
טלפון	כתובת		
פירוט הטובין/דגם	שנת ייצור		
מספר סידורי	מקום הרכישה		
מספר חשבונית	חותמת וחתימת בית העסק		

תעודה זו ניתנת כאחריות לתקינותו של המוצר. אחריותנו לפי תעודה זו היא לתקן בתוך 10 (עשרה) ימי עבודה מיום הגעת המוצר למעבדת החברה, כל קלקול שהתגלה במוצר במהלך תקופת האחריות, או להחליף את המוצר או כל חלק ממנו במידה וידרש, ללא תמורה. במידה ותידרש החלפת חלקים לצורך התיקון, ייעשה שימוש בחלקים חדשים ומקוריים. תקופת האחריות היא למשך 12 חודשים מיום הרכישה, ותקפה אך ורק בצירוף חשבונית הקנייה ממשווק שהוספר על ידנו כמשווק מורשה.

בהיעדר נקודת שירות במרחק של עד 15 ק"מ מהתנות בה בוצעה הרכישה, רשאי הצרכן להביא את המוצר לתיקון בחנות בה נרכש המוצר והתיקון במקרה כאמור יבוצע תוך שבועיים ממועד מסירת המוצר. לאחר ביצוע התיקון ו/או ההחלפה במוצר, יימסר לצרכן אישור בכתב שתפורט בו מהות התיקון ו/או מהות ההחלפה. אנו נהיה רשאים לדרוש תמורה בעד התיקון, במידה והקלקול במוצר נגרם כתוצאה מאחת מהסיבות שלהלן: שימוש בטובין בניגוד להוראות השימוש (לדוגמא: חיבור האוזניות למקור מתח ו/או הספק אשר אינו מיועד לאוזניות);

אזינו או רשלנות של הצרכן (לדוגמא: נזק שנגרם כתוצאה מניזילת סוללות בתוך המכשיר, זיהומו בחול, אבק, מים או שמן וכדומה, שבר שנגרם לאוזניות או למוצריהן);

במקרה של תיקון שנעשה בטובין בידי מי שלא הורשה לכך מטעמנו. כוח עליון שהתרחש במועד מאוחר ממועד מסירת הטובין לצרכן.

פרטי ייחודי: **ביקונקט טכנולוגיות בע"מ** פ.ח.פ. 514849371
08-9418222
פקס: 08-9418223
50 קריית עקרון מרכז ביל"ו IN צומת עקרון (ביל"ו סנטר)
טלפון 08-9418222
www.bconnect.co.il
bconnect@bconnect.co.il
ניתן להירשם לאחריות גם באתר www.bconnect.co.il
שירות לקוחות ותמיכה טכנית 08-9403300;
נקודת שירות ומעבדה מרכזית 08-9418222



רשימת נקודות שירות:

ש"ר	שם בית העסק	כתובת	טלפון	הערות
ביל"ו סנטר	מרכז ביל"ו IN	קומה שנייה	08-9418222	מעבדה ראשית ביקונקט
באר שבע	מיקי מטב	מתחם ONE PLAZA יצחק נפחא 25	08-6276666/55	תחנת איסוף
בת ים	רדיו אלקטריק	בלפור 96 פינת יוספטל	03-5515960	תחנת איסוף
בבעת שמואל	רדיו אלקטריק	קניון הבבטה, יוני נתניהו 29	03-5377492	תחנת איסוף
חדרה	אוטופן חדרה	צה"ל 34 מתחם מיקס	04-9862222	תחנת איסוף
חיפה	אוטופן תקשורת קריות	ההסתדרות 271	04-8227228	תחנת איסוף
טבריה	אלקטרון	הפרחים 9	04-6723091	תחנת איסוף
ירושלים	אליפון	כי"ח 2, מרכז כלל	02-5380629	תחנת איסוף
כפר סבא	רדיו אלקטריק	ויצמן 72	09-7713586	תחנת איסוף
נהריה	יש תקשורת	קניון נהריה, אירית 2	04-9001049	תחנת איסוף
פתח תקווה	רדיו אלקטריק	חובבי ציון 16	03-7261883	תחנת איסוף
קרית שמונה	OMC	המככים 6	04-6997273	תחנת איסוף
רמלה	רדיו אלקטריק	קניון עזריאל, שד' דוד רוזיאל	08-6241644	תחנת איסוף
רמת גן	רדיו אלקטריק	קניון מרחם נווה, לנדאו 7	03-6781963	תחנת איסוף
תל אביב	פונטייפ	אבן גבירול 163	03-5442040	תחנת איסוף + מעבדת טלפונים

<sup>[\*]</sup> רשימת נקודות שירות מעודכנת ניתן למצוא באתר www.bconnect.co.il