



# JBUDS AIR PRO Earbuds

אנו שמחים שבחרתם ב-JLab!  
אנו מתגאים במוצרינו ועומדים מאחוריהם.

לפרטים נוספים פנו לאתר [jlab.com](http://jlab.com)

צרו קשר

תוכלו ליצור איתנו קשר בדוא"ל [info@bconnect.co.il](mailto:info@bconnect.co.il) או היכנסו לאתר [jlab.com/contact](http://jlab.com/contact).

## צימוד BLUETOOTH

### הוספת התקני Bluetooth חדשים / נוספים

נתקו את Bluetooth מכל מכשיר שחובר קודם לכן.  
הפעילו את Bluetooth במכשיר החדש.

האוזניות ייכנסו באופן אוטומטי למצב צימוד Bluetooth.  
בחרו ב-JLab JBuds Air Pro בהגדרות המכשיר כדי להתחבר.

1 הוציאו את האוזניות מנרתיק הטעינה והסירו את המדבקות.  
החזירו את האוזניות לנרתיק וסגרו את המכסה.

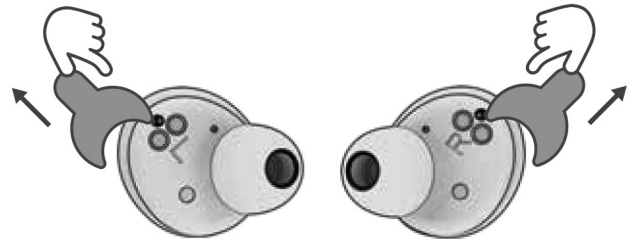

2 אור כחול על הנרתיק מצוין טעינה. הוציאו את האוזניות מהנרתיק.



3 אוזנייה אחת תהבהב בצבע כחול/לבן. מצוין שהיא מוכנה לצימוד עם המכשיר.  
בחרו ב-JLab JBuds Air Pro בהגדרות Bluetooth במכשיר.

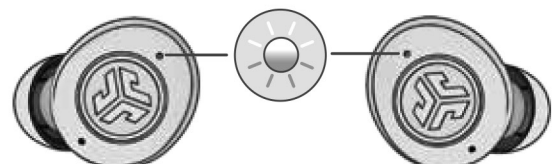
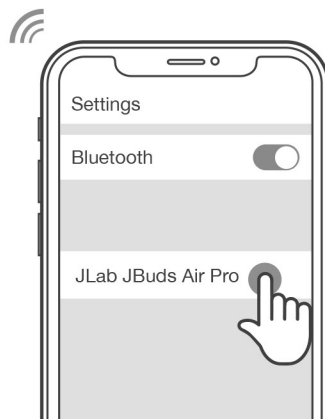

## תכונות הלחצנים

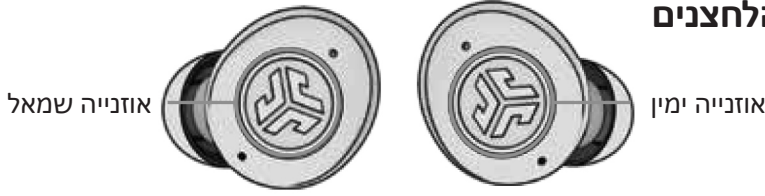

**החלשת עוצמת השמע:** לחצו פעם אחת הפעלת (iOS) SIRI או "OK GOOGLE" (Android): לחצו פעמיים  
**מצב מוזיקה/סרט:** לחצו והחזיקו למשך לפחות שנייה אחת  
**הפעלה:** לחצו והחזיקו למשך לפחות 3 שניות  
**שינוי אקולייזר:** שלוש לחיצות (3 מצבים)

**הגברת עוצמת השמע:** לחצו פעם אחת  
**מענה:** לחצו פעם אחת  
**ניתוק שיחה:** לחצו לחיצה כפולה  
**דחיית שיחה נכנסת:** לחצו והחזיקו למשך לפחות שנייה אחת  
**הפעלה / השהייה:** לחצו לחיצה כפולה  
**העבירו רצועה אחת קדימה:** לחצו והחזיקו למשך לפחות שנייה אחת  
**הפעלה:** לחצו והחזיקו למשך לפחות 3 שניות  
**BE AWARE:** שלוש לחיצות

## הודעות קוליות

**"Ready to pair":** אוזניות JBuds Air Pro מוכנות לצימוד למכשיר Bluetooth.  
**"Battery Full":** הסוללה מלאה 100-80%.  
**"Battery Medium":** הסוללה מלאה חלקית 80-20%.  
**"Low Battery":** בסוללה פחות מ-20%. כאשר הסוללה פחות מ-10% יישמע "Low Battery".

## כיבוי האוזניות ללא נרתיק הטעינה

כבו את Bluetooth במכשיר. האוזניות יכבו בתוך 3 דקות.

## מצבי אקולייזר

לחצו 3 פעמים על האוזנייה הימנית או השמאלית כדי לעבור בין 3 הגדרות EQ.



### JLab SIGNATURE

הצלילים המאפיינים את JLab C3™ נשמעים, עם צלילים גבוהים ובאסים מוגברים



### BALANCED

שמע מאוזן ללא שיפורי שמע



### BASS BOOST

באס וסאב מוגברים

## טעינת האוזניות

הנחת האוזניות בנרתיק תכבה באופן אוטומטי את האוזניות ותתחיל בטעינה.

**אור כחול** רציף על האוזניות מציין שהאוזניות בטעינה ויכבה לאחר שהאוזניות טעונות לחלוטין.

הוצאת האוזניות מהנרתיק תפעיל אותן ותחבר למכשיר האחרון אליו היו מחוברות.



## מארז טעינה

חברו את JBuds Air Pro למחשב או לשקע USB 5V 1A.

האורות **מהבהבים בלבן** במהלך הטעינה ומאירים **באור לבן רציף** כאשר האוזניות טעונות מלא.

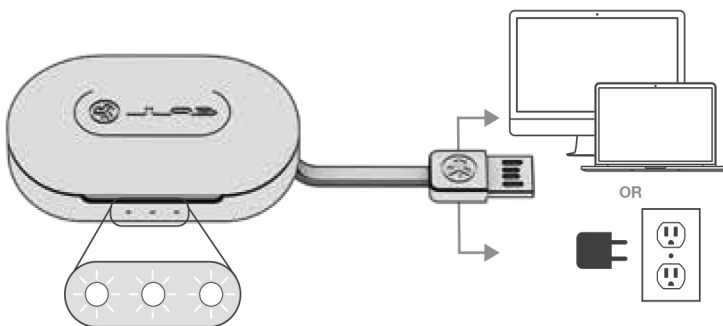

## MULTIPOINT (חיבור 2 מכשירים באותו זמן)

1 לאחר שהמכשיר הראשון מחובר, כבו את Bluetooth בהגדרות המכשיר. האוזניות ייכנסו אוטומטית לצימוד Bluetooth.

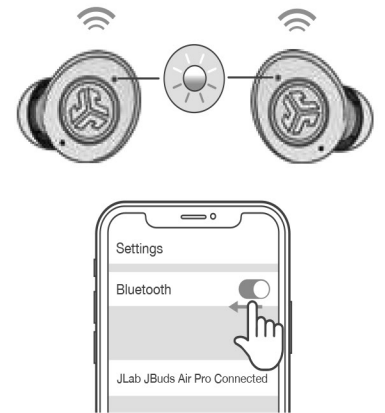

2 היכנסו להגדרות Bluetooth במכשיר השני והתחברו ל JLab JBuds Air Pro.



3 היכנסו להגדרות Bluetooth במכשיר הראשון. הפעילו את Bluetooth והתחברו ל- JLab JBuds Air Pro.

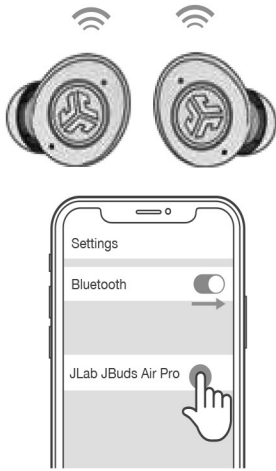

## התאמה

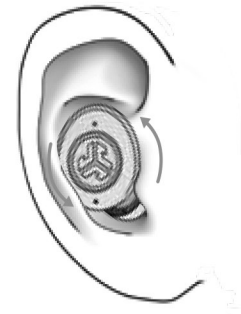
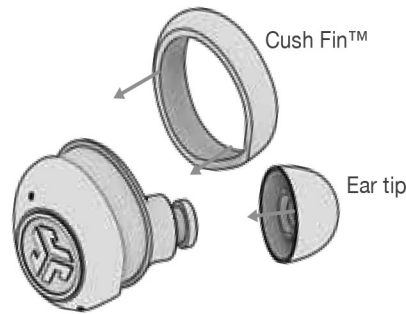

הכניסו לאוזן וסובבו להתאמה טובה.

בחרו גודל של הרפידה לאוזן ומתאם אפשרי, נסו גדלים שונים כדי להגיע להתאמה הכי טובה.

## פתרון תקלות

לא שומעים מוזיקה באוזנייה אחת או האוזניות מנותקות (איפוס ידני)

1. השאירו את האוזניות בנרתיק הטעינה. שכחו את JLab JBuds Air Pro בהגדרות Bluetooth במכשיר.

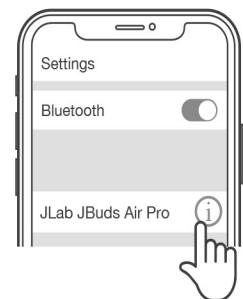

2. הקישו 7 פעמים על לחצן אוזנייה אחת בזמן שהיא בנרתיק הטעינה. האור מהבהב כחול 4 פעמים.



הקישו 7 פעמים

3. הקישו 7 פעמים על לחצן האוזנייה השנייה בזמן שהיא בנרתיק הטעינה. האור מהבהב כחול 4 פעמים.



הקישו 7 פעמים

4. הוציאו את 2 האוזניות מהנרתיק. אוזנייה אחת תהבהב כחול/לבן, מציינת שהיא מוכנה לצימוד למכשיר שלכם.

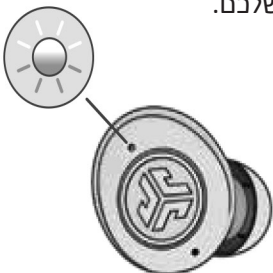

## אזהרה



יבשו היטב את האוזניות לפני שתכניסו אותן לנרתיק הטעינה, כדי למנוע נזק. האוזניות עמידות בפני מים וזיעה אבל נרתיק הטעינה לא.

## טיפים מהירים

- ניתן להתחבר ל- Bluetooth מכל אחת מהאוזניות, וכל אחת יכולה לפעול בנפרד. הוציאו את האוזנייה מנרתיק הטעינה והיא תתחבר אוטומטית.
- הבחירה ברפידה לאוזן המתאימה ביותר מאוד חשובה לשמיעה איכותית יותר. נסו את כל הרפידות לפני שתחליטו איזו מתאימה.

## שימו לב

- הימנעו מחום, קור ולחות קיצוניים.
- הימנעו מהפלה או מעיכה של האוזניות.
- תיתכן הצטברות שעווה על קצות האוזניות וירידה באיכות השמע. נקו בעדינות את השעווה בעזרת קיסם אוזניים או כלי קטן אחר כדי לשפר את איכות השמע.
- אם אתם חווים אי נוחות או כאב, נסו להוריד את עוצמת השמע או להפסיק את השימוש באוזניות באופן זמני.
- אם אתם חווים אי נוחות מתמשכת בעת השימוש במוצר, הפסיקו את השימוש ופנו לרופא להתייעצות.
- אנו ממליצים שתטפלו באוזניות שלכם כאילו היו משקפי שמש יקרים ותשמרו אותן במקום בטוח כאשר הן אינן בשימוש.

## רכישת מוצרים | התראות מוצרים | הגדירו את האוזניות שלכם

JLab Store + Burn-in Tool



# תעודת אחריות למוצרי ביקונקט טכנולוגיות בע"מ

שם משפחה \_\_\_\_\_ שם פרטי \_\_\_\_\_

טלפון \_\_\_\_\_ כתובת \_\_\_\_\_

פירוט הטובין/דגם \_\_\_\_\_ שנת ייצור \_\_\_\_\_

מספר סידורי \_\_\_\_\_ מקום הרכישה \_\_\_\_\_

מספר חשבונית \_\_\_\_\_ חותמת וחתמת בית העסק \_\_\_\_\_

תעודה זו ניתנת כאחריות לתקינותו של המוצר. אחריותנו לפי תעודה זו היא לתקן בתוך 10 (עשרה) ימי עבודה מיום הגעת המוצר למעבדת החברה, כל קלקול שהתגלה במוצר במהלך תקופת האחריות, או להחליף את המוצר או כל חלק ממנו במידה ויידרש, ללא תמורה. במידה ותידרש החלפת חלקים לצורך התיקון, ייעשה שימוש בחלקים חדשים ומקוריים. תקופת האחריות היא למשך 12 חודשים מיום הרכישה, ותקפה אך ורק בצירוף חשבונית הקנייה ממשווק שהוסמך על ידנו כמשווק מורשה.

בהיעדר נקודת שירות במרחק של עד 15 ק"מ מהחנות בה בוצעה הרכישה, ראשי הצרכן להביא את המוצר לתיקון בחנות בה נרכש המוצר והתיקון במקרה כאמור יבוצע תוך שבועיים ממועד מסירת המוצר. לאחר ביצוע התיקון ו/או ההחלפה במוצר, יימסר לצרכן אישור בכתב שתפורט בו מהות התיקון ו/או מהות ההחלפה. אנו נהיה רשאים לדרוש תמורה בעד התיקון, במידה והקלקול במוצר נגרם כתוצאה מאחת מהסיבות שלהלן: שימוש בטובין בניגוד להוראות השימוש (לדוגמא: חיבור האוזניות למקור מתח ו/או הספק אשר אינו מיועד לאוזניות); זדון או רשלנות של הצרכן (לדוגמא: נזק שנגרם כתוצאה מנזילת סוללות בתוך המכשיר, זיהומו בחול, אבק, מים או שמן וכדומה, שבר שנגרם לאוזניות או למוצר); במקרה של תיקון שנעשה בטובין בידי מי שלא הורשה לכך מטעמנו. כוח עליון שהתרחש במועד מאוחר ממועד מסירת הטובין לצרכן.

פרטי היבואן: **ביקונקט טכנולוגיות בע"מ**, ח.פ. 514849371

ת.ד. 50 קריית עקרון מרכז ביל"ו IN צומת עקרון (ביל"ו סנטר) טלפון 08-9418222 פקס: 08-9418223

דואר אלקטרוני info@bconnect.co.il ניתן להירשם לאחריות גם באתר [www.bconnect.co.il](http://www.bconnect.co.il)

שירות לקוחות ותמיכה טכנית 08-9403300; נקודת שירות ומעבדה מרכזית 08-9418222



רשימת נקודות שירות:

עיר	שם בית העסק	כתובת	טלפון	הערות
בילו סנטר	מרכז בילו IN	קומת קרקע צמוד ל-KSP	08-9418222	מעבדה ראשית ביקונקט
אשדוד	המרכז לתיקוני חשמל	המסחר 60 (מרכז מסחרי א)	08-8533976	תחנת איסוף
באר שבע	אי אר סלולר	מתחם ביג, חיל הנדסה 1	08-6990184	תחנת איסוף
בת ים	רדיו אלקטריק	בלפור 96 פינת יוספטל	03-5515960	תחנת איסוף
חדרה	אוטופון חדרה	צה"ל 34 מתחם מיקס	04-9862222	תחנת איסוף
חיפה	אוטופון תקשורת קריות	ההסתדרות 271	04-8227228	תחנת איסוף
חיפה	גל אלקטרוניקה	יפו 43	04-8516072	תחנת איסוף
טבריה	אלקטרון	הפרחים 9	04-6723091	תחנת איסוף
יבנה	Touch	מתחם קרסו, הנחשול 22	08-9954088	תחנת איסוף
ירושלים	אליפון	כי"ח 2, מרכז כלל	02-5380629	תחנת איסוף
כפר סבא	רדיו אלקטריק	ויצמן 72	09-7713586	תחנת איסוף
נהריה	יש תקשורת	קניון נהריה, אירית 2	04-9001049	תחנת איסוף
פתח תקווה	רדיו אלקטריק	חובבי ציון 16	03-7261883	תחנת איסוף
קרית שמונה	OMC	המכבים 6	04-6997273	תחנת איסוף
ראשון לציון	רדיו אלקטריק	גולדה מאיר 1, קניון שער-ראשון תחנה מרכזית	03-9619335	תחנת איסוף
רעננה	סימפון סלולר	קלאוזנר 2	09-7724372	תחנת איסוף
תל אביב	360	קניון צמרת G, ניסים אלוני 10	03-9202399	תחנת איסוף

\* רשימת נקודות שירות מעודכנת ניתן למצוא באתר [www.bconnect.co.il](http://www.bconnect.co.il)