

DAEWOO

DA-6490



מצלמה דיגיטלית איכותית

מדריך למשתמש

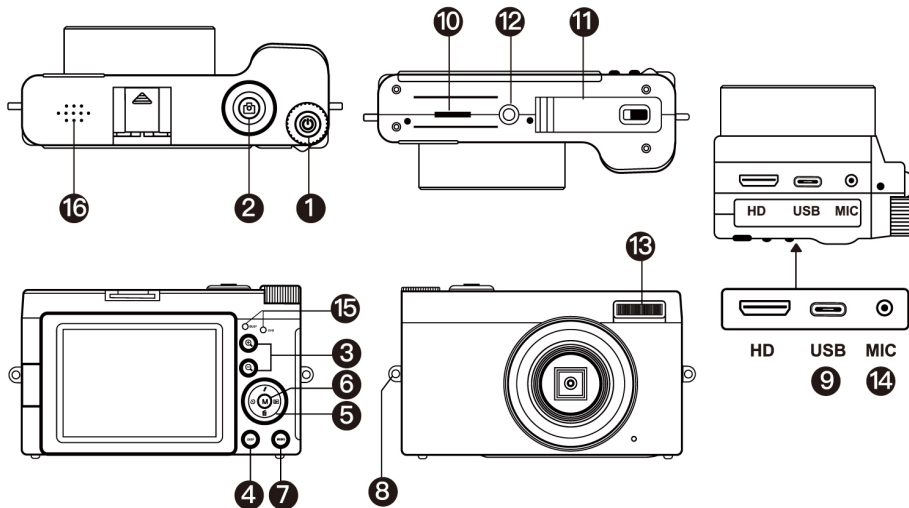

סקירת חלקי מצלמה



	חלקי המצלמה	מס'
הפעלת/כיבוי המצלמה	לחצן הפעלה	1
במצב תמונת סטילס: למיקוד לחצו חצי לחיצה, ואז לחצו לחיצה מלאה כדי לצלם תמונה במצב וידאו: התחלת/סיום הקלטה במצב ניגון: ניגון קובץ הווידאו	לחצן צילום	2
זום אלקטרוני פועל/הגדלת תמונה/הגברת עוצמת השמע של הווידאו		3
זום אלקטרוני כבוי/הקטנת תמונה/החלשת עוצמת השמע של הווידאו		
החלפת מצבי מצלמה: מצב תמונת סטילס/ מצב הקלטת וידאו/ מצב ניגון/ הגדרת מערכת המצלמה	לחצן מצב MODE	4
מקש מעלה: הדלקה או כיבוי של תאורת המילוי/בחירת תפריט מקש מטה: מקש קיצור דרך מחיקה/בחירת תפריט מקש שמאלה: לחצן טיימר עצמי (במצב תמונת סטילס, לחצו עליו כדי להגדיר את הטיימר זמן ספירה לאחור לצילום 2 שניות, 5 שניות או 10 שניות) / בחירת תפריט מקש ימינה: במצב תמונת סטילס, לחצן צילום רציף (לחצו על לחצן זה כדי לצלם 3 תמונות ברצף) / בחירת תפריט	מעלה/מטה/ שמאלה/ימינה	5

מס'	חלקי המצלמה	
6	לחצן אישור OK	אישור לחצן הבחירה/השהיה או המשך הקלטה (מצב הקלטת וידאו)
7	לחצן תפריט MENU	כניסה או יציאה מהגדרות התפריט
8		רצועת מצלמה ניתקת
9	USB	Type-C
10	חריץ כרטיס Micro SD	להתקנת כרטיס Micro SD
11	מכסה סוללה	להתקנת הסוללה
12	תושבת חצובה	שקע בורג סטנדרטי לחיבור החצובה
13	נורית תאורת מילוי	לתאורת מילוי
14	יציאת מיקרופון	להקלטת קול חברו את כבל המיקרופון
15	נורית חיווי	הנורית הכחולה מציינת שהמצלמה פועלת נורית החיווי האדומה מציינת שהמצלמה בטעינה נורית החיווי האדומה נכבית לאחר השלמת הטעינה
16	רמקול	השמעת צלילים

ביצד להכניס ולהוציא את הסוללה

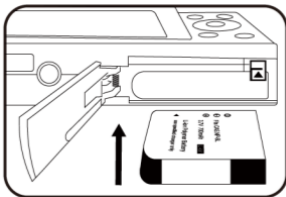

2. הכניסו את הסוללה והמשיכו ללחוץ עד שהסוללה ננעלת על ידי מנעול הסוללה

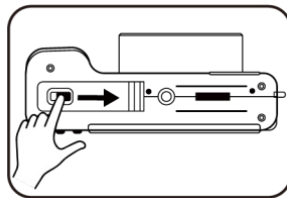

1. פתחו את מכסה הסוללה

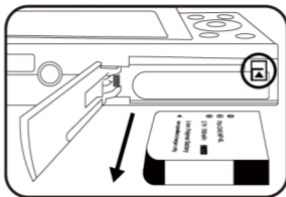

4. אם ברצונכם להסיר את הסוללה, לחצו על ידית נעילת הסוללה והסירו את הסוללה

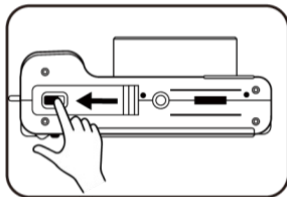

3. סגרו את מכסה הסוללה

כיצד להטעין את המצלמה

1. לטעינת המצלמה השתמשו בכבל ה-Type-C ובמטען הכלולים בחבילה

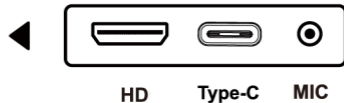
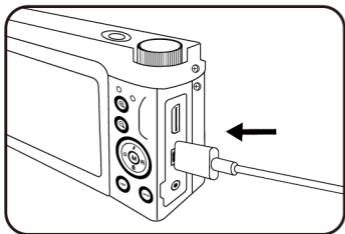

2. כאשר נורית החיווי של המצלמה אדומה, הדבר מציין כי המצלמה בטעינה.
3. כאשר נורית המצלמה כבויה, הדבר מציין כי המצלמה טעונה במלואה.
4. אם הנורית האדומה מהבהבת במהירות בזמן הטעינה, המשמעות היא כי במצלמה לא מותקנת סוללה או שהסוללה אינה במקומה.
5. שימו לב: אנא טענו את הסוללה במלואה לפני השימוש הראשון.

ביצד להכניס ולהסיר את כרטיס ה-Micro SD

1. כפי שמוצג באיור, אנא הכניסו את הכרטיס והמשיכו ללחוץ עד שכרטיס ה-Micro SD ננעל ונשמע צליל "נקישה".

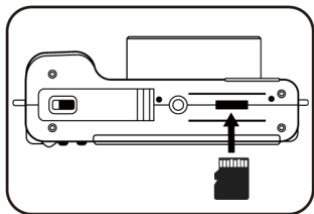

צד מגעי המתכת

2. שימו לב: המצלמה תומכת בכרטיס Micro SD 4-128Gb, ומומלץ על שימוש ב-Class10.
3. לפני השימוש הראשון בכרטיס ה-Micro SD יש לפרמט אותו במצלמה.
4. הכניסו את כרטיס ה-Micro SD כאשר המצלמה כבויה ורק אז הפעילו אותה.

כיצד לפרמט את כרטיס ה-Micro SD

1. במצב תמונת סטילס, לחצו שלוש לחיצות על לחצן המצב "MODE" כדי להיכנס לממשק הגדרות המערכת ובחרו באפשרות "פרמט".
2. לאישור הפירמוט לחצו על לחצן האישור "OK".
3. ליציאה מדף הגדרות המערכת לחצו שוב על לחצן המצב "MODE".



הנחיות לשימוש במצב תמונת סטילס

כיצד לצלם תמונת סטילס

1. וודאו שהמצלמה נמצאת במצב תמונת סטילס (ברירת המחדל של המצלמה בעת הפעלתה הוא מצב תמונת סטילס).
2. למיקוד לחצו חצי לחיצה על לחצן הצילום, בשלב זה מסגרת המיקוד צהובה; כאשר התמונה ממוקדת, מסגרת המיקוד במסך הופכת לירוקה.
3. לצילום תמונה לחצו לחיצה מלאה על לחצן הצילום.



התמקדו לסיום



בתהליך מיקוד

כיצד להציג ולמחוק תמונת סטילס שצולמה

1. לכניסה למצב ניגון לחצו פעמיים על לחצן המצב MODE במצב תמונת סטילס.
2. בחרו תמונה על ידי לחיצה על המקש שמאלה וימינה.
3. אם ברצונכם למחוק את התמונה, לחצו על לחצן התפריט MENU בו זמנית עם הצגת התמונה.
4. ליציאה ממצב הניגון לאחר הצפייה בתמונות, לחצו פעמיים על לחצן המצב MODE.

הנחיות לשימוש במצב הקלטת וידאו

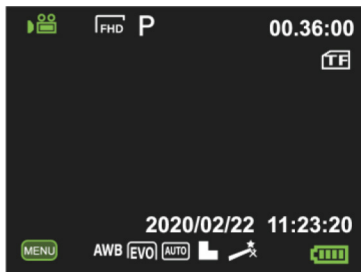

כיצד לצלם וידאו

1. וודאו שהמצלמה במצב הקלטת וידאו (לכניסה למצב הקלטת וידאו לחצו על לחצן המצב MODE פעם אחת לאחר הפעלת המצלמה).
2. להתחלת/סיום הקלטת הווידאו לחצו על לחצן הצילום.
3. להשהיית/חידוש הקלטת הווידאו לחצו על לחצן האישור OK.

כיצד לנגן ולמחוק סרטונים מוקלטים

1. לכניסה למצב ניגון לחצו על לחצן המצב MODE. (כאשר המצלמה במצב הקלטת וידאו)
2. בחרו סרטון על ידי לחיצה על המקש שמאלה וימינה.
3. אם ברצונכם למחוק את הסרטון, לחצו על לחצן המצב MODE בו זמנית עם ניגון הסרטון.
4. ליציאה ממצב ניגון לאחר צפייה בסרטון לחצו 2 לחיצות על לחצן המצב MODE.

כיצד להוריד קבצי תמונת סטילס/וידאו למחשב

1. השתמשו בכבל ה-Type-C (כלול באריזה) כדי לחבר את המחשב, כאשר המצלמה מופעלת.
2. לאחר השלמת החיבור תופיע באופן אקראי תיבת דו-שיח על מסך המצלמה.
3. בחרו באפשרות MSDC, ולאחר מכן תוכלו להוריד את הקבצים מהמצלמה למחשב שלכם.
4. לאחר ההורדה, נתקו את הכבל והמצלמה תצא ממצב MSDC.

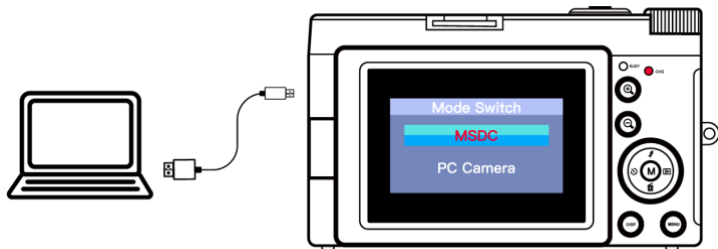

כיצד להשתמש במצלמה כמצלמת אינטרנט

1. לחיבור למחשב השתמשו בכבל ה-Type-C (כלול באריזה).
2. לאחר השלמת החיבור תופיע באופן אקראי תיבת דו-שיח על מסך המצלמה.
3. בחרו באפשרות "מצלמת מחשב", ואז תוכלו להשתמש במצלמה כמצלמת אינטרנט במחשב.
4. לאחר השימוש נתקו את הכבל והמצלמה תצא ממצב מצלמת אינטרנט.

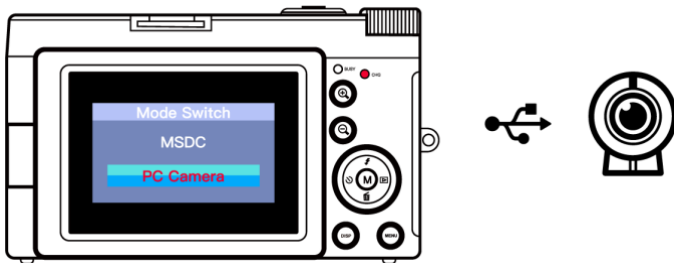

הנחיות לשימוש בתפריט מצב תמונת סטילס

1. לכניסה להגדרות תפריט התמונה לחצו על לחצן התפריט "MENU" במצב תמונת סטילס.
2. לאחר השלמת ההגדרה לחצו על לחצן התפריט "MENU" ליציאה מהגדרת תפריט התמונה.



הסבר	אופציה	
9 סצנות צילום לבחירתכם, מצב ברירת המחדל הוא המצב האוטומטי	מצב הגדרה	1
48MP/ 44MP/ 36MP/ 24MP/ 20MP/ 16MP/ 12MP/ 10MP וכו'	רזולוציה	2
מופעל/כבוי, ברירת המחדל היא מצב כבוי	פנים יפות	3
הגדירו את זמן הספירה לאחור של הטיימר העצמי. בין האפשרויות 2 שניות, 5 שניות או 10 שניות, ברירת המחדל היא מצב כבוי	טיימר עצמי	4
המצב המומלץ הוא המצב אוטומטי, ברירת המחדל היא מצב אוטומטי	איזון לבן	5
1. מופעל/כבוי 2. ברירת המחדל היא האפשרות מופעל	מניעת רעידות	6
צילום אפקטים מיוחדים	אפקט	7

הנחיות לשימוש בתפריט הגדרות מצב הקלטת וידאו

1. לכניסה להגדרות תפריט הווידאו לחצו על לחצן התפריט "MENU" במצב הקלטת וידאו.
2. לאחר השלמת ההגדרה לחצו על לחצן התפריט "MENU" כדי לצאת מהגדרת תפריט הווידאו.



הסבר	אופציה	
9 סצנות צילום לבחירתכם, מצב ברירת המחדל הוא המצב האוטומטי	מצב הגדרה	1
2.7K/ Full HD 1080P/ HD 720P/ VGA 480P וכו'	איכות צילום	2
מופעל/כבוי, ברירת המחדל היא מצב כבוי	פנים יפות	3
ברירת המחדל היא 0	חשיפה	4
המצב המומלץ הוא המצב אוטומטי, ברירת המחדל היא מצב אוטומטי	איזון לבן	5
ישנם 20 אפקטי צילום לבחירתכם, ברירת המחדל היא רגיל	אפקט	6
1. AUTO/ 100/ 200/ 400 2. ברירת המחדל היא מצב אוטומטי AUTO	ISO	7

הנחיות לשימוש בהגדרות מערכת המצלמה

1. לכניסה להגדרות מערכת המצלמה לחצו 3 לחיצות על לחצן המצב MODE במצב תמונת סטילס.
2. לאחר השלמת ההגדרה, לחצו על לחצן המצב MODE כדי לצאת מהגדרת המערכת.



	הסבר	אופציה	
1	יש 13 שפות לבחירתכם	שפה	
2	1. הגדרת התאריך והשעה מתבצעת על ידי הלחצנים מעלה / מטה / שמאלה / ימינה 2. בחרו האם להטביע את סימן המים של התאריך על התמונה 3. כברירת המחדל להטבעת סימן המים של התאריך היא האפשרות כבוי	הגדרת תאריך	
3	המצלמה תכבה אוטומטית לאחר שאין פעולה במשך 1 / 3 / 5 דקות, ברירת המחדל היא האפשרות כבוי	מצב חיסכון	
4	ברירת המחדל להשמעת צליל מקש היא האפשרות כבוי	חשיפה	
5	60Hz/50Hz, ברירת המחדל היא 60Hz	תדר	
6	תוכלו לבחור האם לפרמט את כרטיס ה-Micro SD	פירמוט	
7	אפשרות זו משמשת לאיפוס המצלמה שלכם	ברירת מחדל	

מפרט מוצר

2.7K/ 1080P FULL HD/ 720P HD/ 480P VGA	רזולוציית וידאו
48M/ 44M/ 36M/ 24M/ 20M/ 16M/ 12M/ 10M/ 7M-Wide/ 5M/ 3M/ 2M-Wide	רזולוציית תמונה
תמיכה בכרטיס Micro SD (מומלץ עד 4GB Class10 עד 128GB)	כרטיס זיכרון
JPG, AVI	פורמט קובץ
צילום יחיד/ רציף/ טיימר של 2 / 5 / 10 שניות	צילום תמונות
16X	זום אלקטרוני
Type-C	יציאת USB
מסך 3.0 אינץ'	תצוגה
סוללת Li-ion נטענת	סוללה
תמיכה בריבוי שפות	שפה
f=7.36 מ"מ	אורך מוקד
F/3.2	צמצם
כיבוי אוטומטי תוך 3 / 5 / 10 דקות	מצב חיסכון

עצות חשובות בנושא בטיחות הסוללה

לחיוויית שימוש משופרת במוצר זה, הקפידו על עצות הבטיחות הבאות. אם הסוללה מטופלת בצורה לקויה היא עלולה להתפוצץ, לגרום לשריפה או אפילו לכוויות כימיות. שימו לב לאזהרות הבאות:

- אין לפרק.
- אל תמחצו ואל תחשפו את הסוללות לזעזוע או מכה כלשהי כגון חבטה, נפילה או דריכה על המצלמה.
- אל תקצרו ואל תאפשרו לחפצי מתכת לבוא במגע עם מגעי הסוללה.
- אין לחשוף לטמפרטורה גבוהה מעל 60°C כגון תחת אור שמש ישיר או במכונת שחונה בשמש.
- אין לשרוף או להשליך לאש.
- אל תשתמשו בסוללות ליתיום יון שניזוקו או שדולפות.
- הקפידו לטעון את הסוללה באמצעות מטען סוללות מקורי או מכשיר שמתוכנן לטעון את הסוללות.
- הרחיקו את הסוללה מהישג ידם של ילדים קטנים.
- שמרו את הסוללה יבשה.

תעודת אחריות למוצרי ביקונקט טכנולוגיות בע"מ

שם משפחה _____ שם פרטי _____
טלפון _____ כתובת _____
פירוט הטובין/דגם _____ שנת ייצור _____
מספר סידורי _____ מקום הרכישה _____
מספר חשבונית _____ חותמת וחתמת בית העסק _____

תעודה זו ניתנת כאחריות לתקינותו של המוצר. אחריותנו לפי תעודה זו היא לתקן בתוך 10 (עשרה) ימי עבודה מיום הגעת המוצר למעבדת החברה, כל קלקול שהתגלה במוצר במהלך תקופת האחריות, או להחליף את המוצר או כל חלק ממנו במידה ויידרש, ללא תמורה. במידה ותידרש החלפת חלקים לצורך התיקון, ייעשה שימוש בחלקים חדשים ומקוריים. תקופת האחריות היא למשך 12 חודשים מיום הרכישה, ותקפה אך ורק בצירוף חשבונית הקנייה ממשווק שהוסמך על ידנו כמשווק מורשה.

בהיעדר נקודת שירות במרחק של עד 15 ק"מ מהחנות בה בוצעה הרכישה, רשאי הצרכן להביא את המוצר לתיקון בחנות בה נרכש המוצר והתיקון במקרה כאמור יבוצע תוך שבועיים ממועד מסירת המוצר. לאחר ביצוע התיקון ו/או ההחלפה במוצר, יימסר לצרכן אישור בכתב שתפורט בו מהות התיקון ו/או מהות ההחלפה. אנו נהיה רשאים לדרוש תמורה בעד התיקון, במידה והקלקול במוצר נגרם כתוצאה מאחת מהסיבות שלהלן: שימוש בטובין בניגוד להוראות השימוש (לדוגמא: חיבור האוזניות למקור מתח ו/או הספק אשר אינו מיועד לאוזניות);
זדון או רשלנות של הצרכן (לדוגמא: נזק שנגרם כתוצאה מניזול סוללות בתוך המכשיר, זיהומו בחול, אבק, מים או שמן וכדומה), שבר שנגרם לאוזניות או למוצר); במקרה של תיקון שנעשה בטובין בידי מי שלא הורשה לכך מטעמנו. כוח עליון שהתרחש במועד מאוחר ממועד מסירת הטובין לצרכן.

פרטי היבואן: **ביקונקט טכנולוגיות בע"מ**, פ.נ. 514849371

ת.ד. 50 קריית עקרון מרכז ביל"ו IN צומת עקרון (ביל"ו סנטר) טלפון 08-9418222 פקס: 08-9418223

דואר אלקטרוני: info@bconnect.co.il ניתן להירשם לאחריות גם באתר www.bconnect.co.il

שירות לקוחות ותמיכה טכנית 08-9403300; נקודת שירות ומעבדה מרכזית 08-9418222



BANG & OLUFSEN | | | | |

| | | | | | |

רשימת נקודות שירות:

עיר	שם בית העסק	כתובת	טלפון	הערות
בילו סנטר	מרכז בילו IN	קומת קרקע צמוד ל-KSP	08-9418222	מעבדה ראשית ביקונקט
אשדוד	המרכז לתיקוני חשמל	המסחר 60 (מרכז מסחרי א)	08-8533976	תחנת איסוף
באר שבע	פיקסל - PixCell	קניון עזריאלי הנגב. צומת אלי כהן, שד' רגר 2. קומה 1. דוכן מול סופר פארם	08-8555504	תחנת איסוף
בת ים	רדיו אלקטריק	בלפור 96 פינת יוספטל	03-5515960	תחנת איסוף
חדרה	אוטופון חדרה	צה"ל 34 מתחם מיקס	04-9862222	תחנת איסוף
חיפה	אוטופון תקשורת קרית	ההסתדרות 271	04-8227228	תחנת איסוף
חיפה	גל אלקטרוניקה	יפו 43	04-8516072	תחנת איסוף
טבריה	אלקטרון	הפרחים 9	04-6723091	תחנת איסוף
יבנה	Touch	מתחם קרסו, הנחשול 22	08-9954088	תחנת איסוף
ירושלים	כלל תקשורת	כי"ח 2, מרכז כלל	02-6244110	תחנת איסוף
כפר סבא	רדיו אלקטריק	ויצמן 72	09-7713586	תחנת איסוף
נהריה	י.ש תקשורת	קניון נהריה, אירת 2	04-9001049	תחנת איסוף
עפולה	סגנון וצליל	שד' ארלוזורוב 20	04-6527776	תחנת איסוף
פתח תקווה	רדיו אלקטריק	חובבי ציון 16	03-7261883	תחנת איסוף
קרית שמונה	OMC	המכבים 6	04-6997273	תחנת איסוף
רעננה	סימפון סלולר	קלאוזנר 2	09-7724372	תחנת איסוף
תל אביב	רדיו אלקטריק	אלנבי 104	03-5605534	תחנת איסוף

* רשימת נקודות שירות מעודכנת ניתן למצוא באתר www.bconnect.co.il